

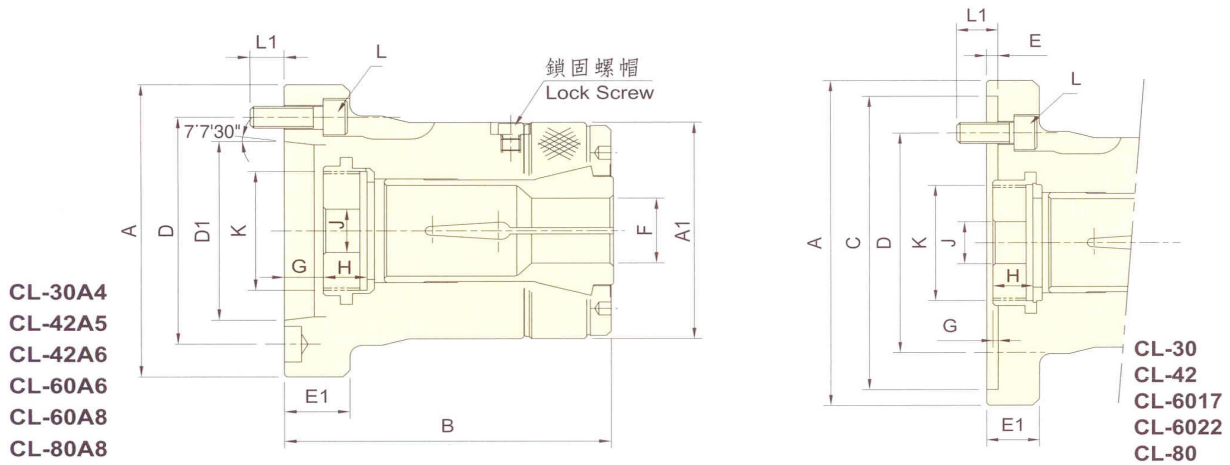

- Spantanginrichting geschikt voor drukspantangen voor gebruik op CNC Draaibanken
- Zeer hoge klemnauwkeurigheid, geschikt voor hoge snelheden
- Installatie hetzelfde als klauwplaat met center-doorlaat en uitwisselbaar hiermee. Meestal geen aanpassing aan "draw-tube"
- Geschikt voor drukspantangen volgens DIN 6343
- Wisselen spantangen zeer eenvoudig door bajonet sluiting



Type:	Specificatie:									
	Slag pluiner	Rond	Maximale opname		kN (kgf)		T/min	GD ²	Kg	Max. druk
		Zeskant	Vierkant	Max.D.B. kracht	Max. spankracht	Max. RPM	kg-m ²	Gewicht	Mpa (kgf/cm ²)	
CL-30	4,5	3-30	4-26	4-20	19,6 (2000)	42,1 (4300)	8000	0,037	4,2	3,0 (30)
CL-30A4	4,5	3-30	4-26	4-20	19,6 (2000)	42,1 (4300)	8000	0,038	4,1	3,0 (30)
CL42	6	3-42	6-36	6-29	24,5 (2500)	52,9 (5400)	6000	0,060	6,9	2,7 (27)
CL42A5	6	3-42	6-36	6-29	24,5 (2500)	52,9 (5400)	6000	0,057	6,1	2,7 (27)
CL42A6	6	3-42	6-36	6-29	24,5 (2500)	52,9 (5400)	6000	0,061	7,5	2,7 (27)
CL6017	6	5-60	8-52	7-42	29,4 (3000)	63,7 (6500)	5000	0,098	14,1	1,7 (17)
CL6022	6	5-60	8-52	7-42	29,4 (3000)	63,7 (6500)	5000	0,126	16,3	1,7 (17)
CL60A6	6	5-60	8-52	7-42	29,4 (3000)	63,7 (6500)	5000	0,091	13,5	1,7 (17)
CL60A8	6	5-60	8-52	7-42	29,4 (3000)	63,7 (6500)	5000	0,104	14,5	1,7 (17)
CL80	6	20-80	18-69	15-56	34,3 (3500)	71,5 (7300)	4000	0,108	17,8	1,7 (17)
CL80A8	6	20-80	18-69	15-56	34,3 (3500)	71,5 (7300)	4000	0,120	19,8	1,7 (17)

	A	A1	B	C (H6)	D	D1	E	E1	Fmax.	Fmin.	Gmax.	Gmin.	H	J	Kmax.	L	L1
CL-30	120	85	100	110	82,6	-	4	23	30	3	7	2,5	15	12	M40x1,5	3-M10x25	16
CL-30A4	110	85	108	-	82,6	63,51	-	25	30	3	9,5	5	15	12	M40x1,5	3-M10x30	15
CL42	155	100	120	140	104,8	-	5	23	42	3	7	1	17,5	20	M55x2	3-M10x25	18
CL42A5	135	100	130	-	104,8	82,56	-	27	42	3	14	8	17,5	20	M55x2	4-M10x30	14
CL42A6	165	100	130	-	133,4	106,38	-	32	42	3	14	8	17,5	20	M60x2	4-M12x30	16
CL6017	185	130	145,5	170	133,4	-	5	27	60	5	9	3	24	45	M75x2	6-M12x30	20
CL6022	234	130	142	220	171,5	-	5	32	60	5	13	7	24	45	M85x2	6-M16x30	20
CL60A6	170	130	154	-	133,4	106,38	-	27	60	5	10,5	4,5	24	45	M75x2	4-M12x35	20
CL60A8	210	130	147,5	-	171,5	139,72	-	35	60	5	3,5	-2,5	24	45	M85x2	4-M16x40	22
CL80	234	156	163	220	171,5	-	5	32	80	20	15,5	9,5	24	45	M100x2	6-M16x30	20
CL80A8	210	156	175	-	171,5	139,72	-	35	80	20	7,5	1,5	24	45	M100x2	6-M16x40	22